



# Inclusiever bèta-onderwijs

[video-opname](#)

Saskia Blom

# Diversiteit en inclusie

---

*alleen zinnig, als actief  
problemen in de structuren  
herkend en weggewerkt worden*

## **Wat betekent het voor jou?**

Kansenongelijkheid en machtsverhoudingen rechtekken:

culturele achtergrond, uiterlijk, opvattingen, seksuele identiteit, religie, voorkeuren, beperkingen, genderidentiteit, etc.

## **Waarom belangrijk?**

Diverse gemeenschap levert:

- basis voor leren
- voorwaarden voor uitwisseling ideeën
- stimulans groei & creativiteit
- eerlijkheid en rechtvaardigheid



# Betekenisgevers: intersectionaliteit

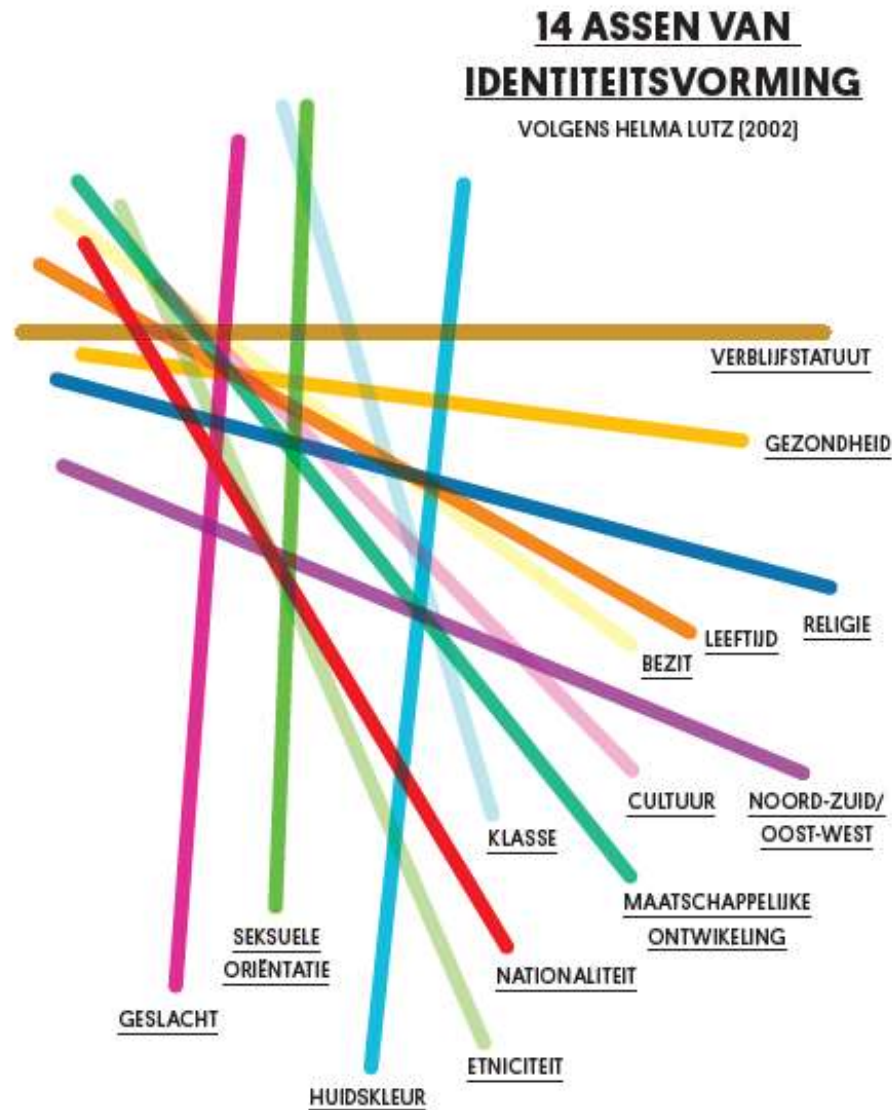

Test jezelf, zie jij kleurverschil?  
[Doe de IAT test | Onderhuids.nl](http://Doe.de.IAT.test|Onderhuids.nl)

Tests uiteenlopende associaties  
[IAT-tests \(harvard.edu\)](http://IAT-tests.harvard.edu)

# Zalig Peerke Donders in Tilburg:

---



# Natuurwetenschappers

“We will only consider quality”  
prof. Ineke Sluiter

[Keynote and Q&A | Kick-off  
Diversity & Inclusion Week 2021](#)

Workshop implicit bias:

[Unconscious bias workshop |  
Gloria Keukens-Kahn](#)

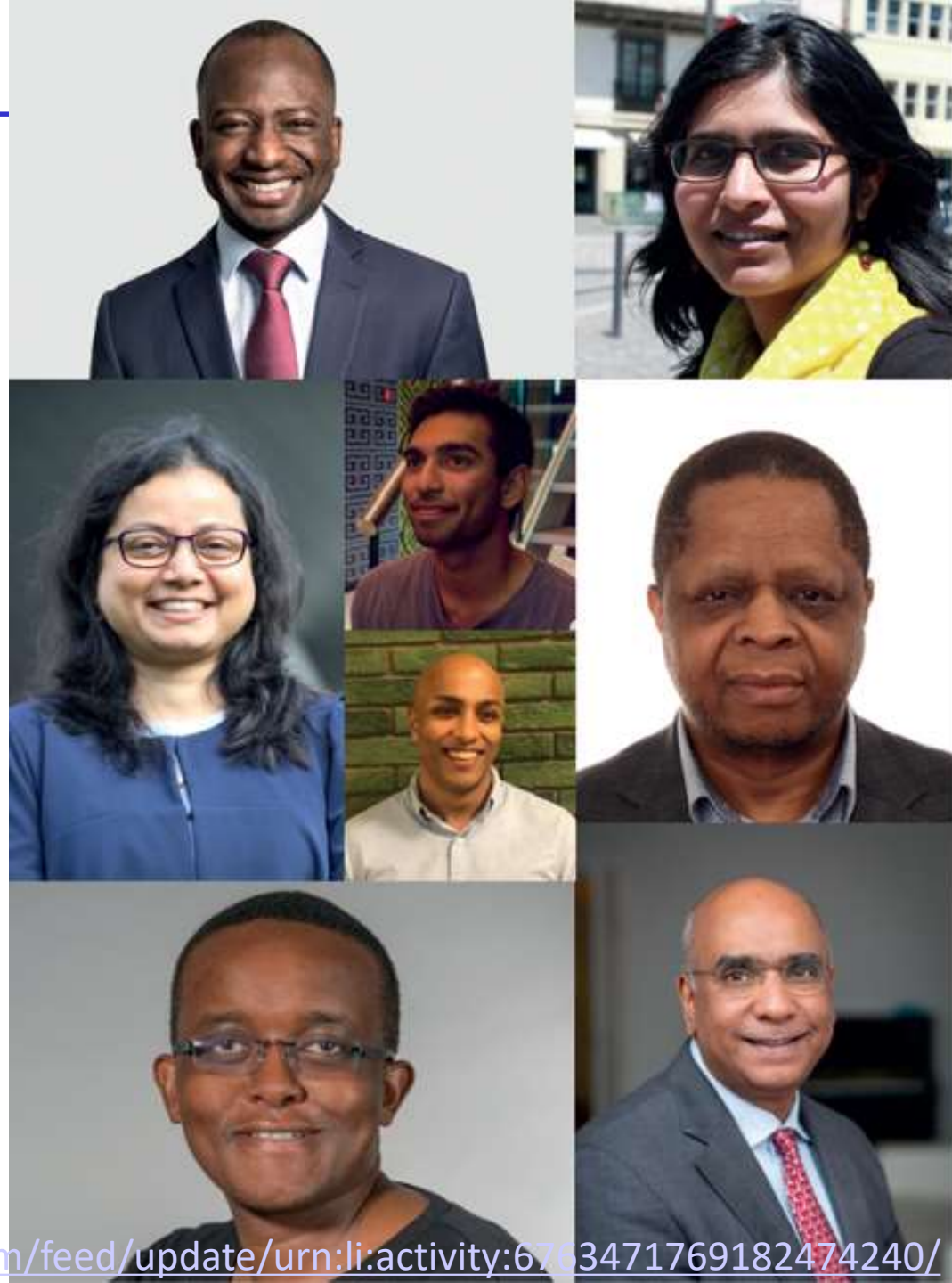

# Representatie & rolmodellen: vrouwen in de natuurwetenschappen



Caroline Emilie Bleeker  
achter een draaibank (~1930)



Carolyne van Vliet.



Margriet van der Heijden  
schreef zes artikelen over  
vrouwen in de natuurkunde

(Nederlands Tijdschrift voor Natuurkunde)  
[NNV - Een eeuw natuurkundevrouwen](#)

# Kennis over licht

## Lichtpaden

- Euclidus (200 vC): spiegeling
- Ptolemeus (200 nC): breking;
- Ibn Sahl (900 nC): wet v. Snel

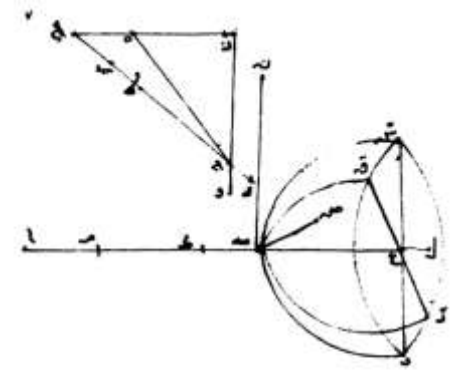

انه ان ماته عليها سطح مستوي غير مائل لان هذا السطح يقطع سطح بحر  
على نقطة تبت فلا بد من ان يتقاطع احد خطي مبدن من المثلث في تلك  
الخط ميسر النصل المشترك بين هذا السطح وبين سطح قطع قدر  
خط مستقيم لان هذا السطح يات من سيطر مبد على نقطة تبت بخط  
مبتكسر قطع قدر على نقطة تبت وكان خط مستقيم في حاله  
فلا يات من سيطر مبد على نقطة تبت سطح مستوي غير مائل مبدتص

## Waarnemen, lichtbronnen

- Aristoteles (350 vC): voorwerpen sturen info over vorm: oog in  $\leftarrow \rightarrow$
- Plato (400 vC), Ptolemeus: oog zendt licht uit
- Ibn al-Haytham (Alhazen, 1000 nC):
  - licht valt oog in
  - + eindige lichtsnelheid

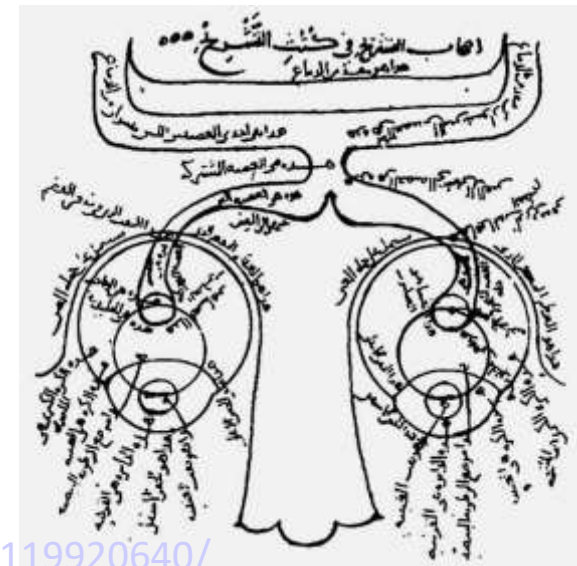

## NVOX-artikel:

<https://www.linkedin.com/feed/update/urn:li:activity:6745454596119920640/>

# Verzameling bronnen die kunnen bijdragen

---

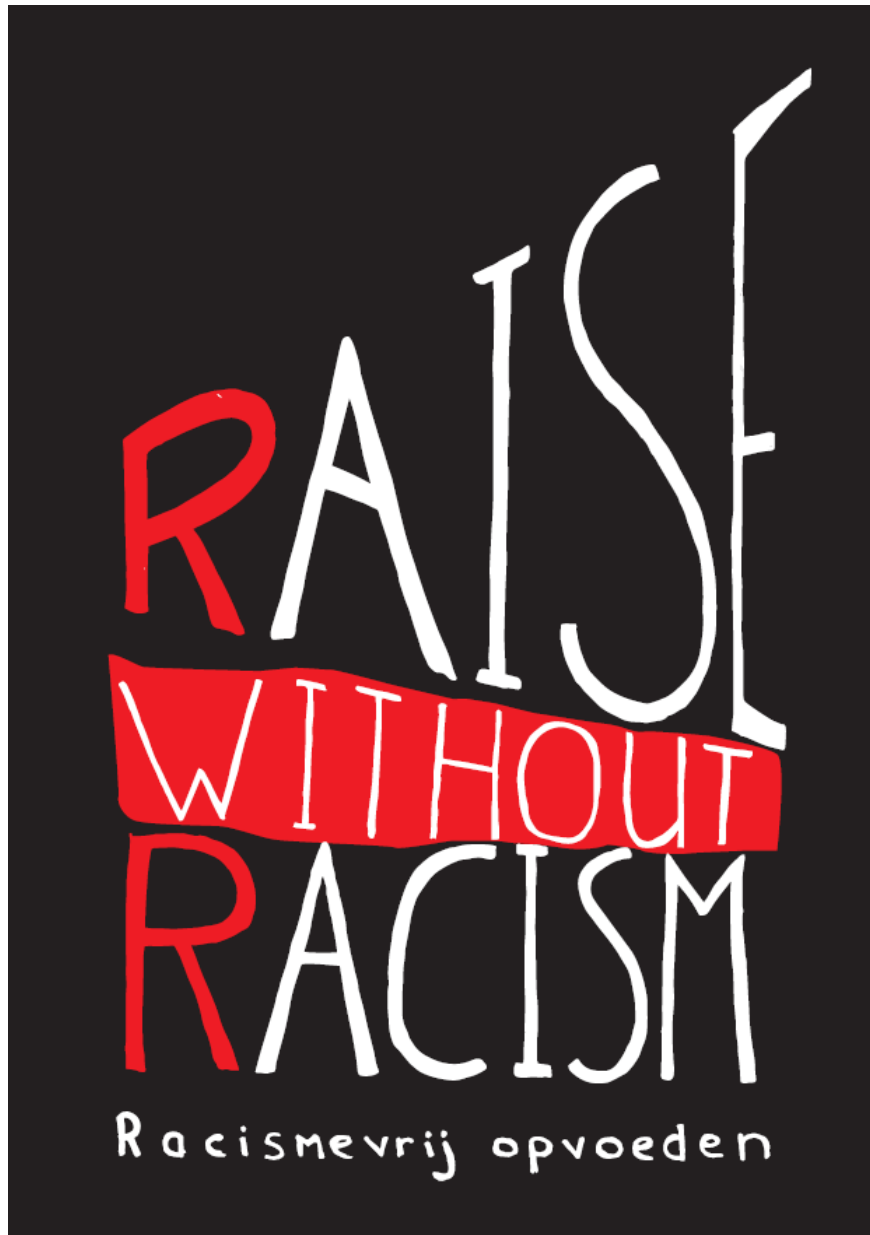

Informatie voor het  
bevorderen van  
inclusief en racismevrij  
opleiden

links naar:

- documentaires
- artikelen,
- podcasts en meer:

[Verzameling: Raise Without Racism](#)



# Mijn onbewuste voorkeuren

---

**Marvin Hokstam** Hoofdredacteur  
Marvin (HOX) ☞ Hokstam heeft als  
journalist voornamelijk op de  
Engelstalige Caribische eilanden  
gewoond en gewerkt, voordat hij  
die enkele jaren geleden verruilde  
voor Nederland en AFRO Magazine  
startte.



Spreek elkaar aan:  
één op één ... en mij direct



What if I make a mistake?

Apologize, correct  
yourself, and move on.

Spreek elkaar aan:  
één op één ... en mij direct



# Diversiteit en inclusie

---

## Wees niet:

- seksistisch
- homofoob
- transfoob
- islamofob
- racistisch
- validistisch
- elitair
- ageist
- body-shaming
- neerbuigend
- ongevoelig



Beeld: [Mossholder](#) (Unsplash licentie)

## Tel uit je winst!

Wat leren leraren van een bedrijfsstage?

Lectoraat Leerstrategieën

Praktijkpublicaties

*"Ons werk - werkt het?"*

Saskia Blom

